

GROUPE ELECTROGENE GE 13054 HBS

Les images sont à titre indicatif



CARACTÉRISTIQUES

- Arrêt moteur si pression huile trop faible
- Le panneau frontal protège les prises
- Régulation de la tension automatique "AVR"
- Disjoncteur
- Alternateur sans balais IP54
- Non conforme à la directive bruit 2000/14/CE



refroidissement à eau



essence



triphasée



Démarrage électrique

PUISSANCE NOMINALE DE SORTIE

* Génération triphasée Stand-by (LTP)	13 kVA (10.4 kW) / 400V / 18.7 A
* Génération triphasée PRP	12 kVA (9.6 kW) / 400V / 17.3A
* Génération monophasée PRP	6 kVA / 230V / 26 A
Fréquence	50 Hz
Cos φ	0.8

* Puissances déclarées en accord à ISO 8528

DÉFINITIONS

Puissances valides selon les conditions environnementales : température 25°C, altitude 100 mètres s.l.m., humidité relative 30%

Puissance (LTP): puissance d'urgence, puissance maximale disponible pour une utilisation avec des charges vAirbles pour un nombre d'heures / d'années limité à 500 h. Pas de surcharge.

Puissance PRP: puissance continue avec des charges vAirbles, puissance maximale disponible pour une utilisation avec des charges vAirbles pour un nombre limité d'heures / d'années. La puissance de sortie moyenne pendant une période de 24 h ne doit pas dépasser 70% de la valeur déclarée.

Puissance COP: Puissance continue avec charge constante, puissance maximale disponible pour une utilisation constante pour un nombre limité d'heures / d'années.

MOTEUR 3000 T/M

4-TEMPS, OHV, ASPIRÉ NATUREL

Model	Honda GX 630
* Puissance nette stand-by	14.5 kW (19.7 HP)
* Puissance nette PRP	10.5 kW (14.3 HP)
* Puissance nette COP	/
Cylindres / Cylindrée	2/ 688 cm ³
Alésage / Course	78 / 72 (mm)
Taux de compression	9.3 : 1
BMEP (Pression effective moyenne: LTP - PRP)	/
Régulateur de vitesse	Mécanique
CONSOMMATION DE CARBURANT	
110 % (Puissance en veilleuse)	6.25 lt./h
100 % de PRP	5.25 lt./h
75 % de PRP	3.9 lt./h
50 % de PRP	2.6 lt./h
SYSTÈME DE REFROIDISSEMENT	Air
Capacité totale - moteur uniquement	/
Débit d'air du ventilateur	/
LUBRIFICATION	
Capacité totale d'huile	/
Capacité d'huile dans la coupe	1.9 lt.
Consommation d'huile à pleine charge	/

VIDANGE

Débit maximal des gaz d'échappement	/
Température max. des gaz d'échappement	/
Pression maximale	/
Diamètre extérieur du tuyau d'échappement	/
INSTALLATION ÉLECTRIQUE	12 Vdc
Puissance du radiateur	/
Capacité alternateur de charge de batterie	20 A
Avec dispositif de démarrage à froid	/
FILTRE À AIR	/
Débit d'air de combustion	à sec
CHALEUR REJETÉE À PLEINE CHARGE	/
De gaz d'échappement	/
D'eau et d'huile	/
Environnement irradié	/
Refroidissement de suralimentation	/
Raffreddamento sovralimentazione	/

ALTERNATEUR

SYNCHROME, TRIPHASÉE, AUTOEXCITÉ, AUTORÉGLÉ	
Puissance continue	13 kVA
Puissance en veilleuse	14.5 kVA
Tension monophasée	380 - 415 Vac
Fréquence	50 Hz
Cos φ	0.8
Modèle A.V.R.	Analogique
Précision réglage de tension	$\pm 1 \%$
Courant de court-circuit soutenu	3 In
Cdt transitoire (100% de charge)	< 25 %
Délai de réponse	< 0.5 sec.
Rendement à 100% de charge	/
Isolation	Classe F/H
Connexion - Bornes	Stella (avec N) - N°6
Compatibilité électromagnétique (Suppression Interférences Radio)	EN 61000-6-2 EN 61000-6-3
Distorsion harmonique - THD	< 5%
Interférences téléphoniques - THF	/

RÉACTANCES (13 kVA - 400 V)	
Synchrone directe - Xd	/
Transitoire directe - X'd	/
Subtransitoire directe - X''d	/
Synchrone en quad. - Xq	/
Subtrans. en quadrature - X''q	/
De séquence inverse - X2	/
De séquence zéro - X0	/
CONSTANTES DE TEMPS	
Transitoire - T'd	/
Subtransitoire - T''d	/
À vide - T'do	/
À sens unique - Ta	/
Rapport de court-circuit Kcc	/
Degré de Protection IP	IP 54
Débit d'air de refroidissement	/
Accouplement / Roulement mécanique	Direct - N°1

SPECIFICATIONS GENERALES

Capacité réservoir	18 lt.
Temps d'autonomie (75% de PRP)	4.6 h
Batterie de démarrage	12 Vdc -37Ah / 330A CCA(EN)
Degré de Protection IP	IP 54

Puissance acoustique LwA (pression LpA)	99 dB(A) (74 dB(A) @ 7m)
Type de prestation	G2

TABLEAU DE COMMANDE

- Clé de démarrage
- Témoin d'alerte d'huile (LED)
- compteur horaire
- Commande d'accélérateur manuelle
- Contrôle d'air
- voltmètre
- Interrupteur magnétothermique (sortie triphasée)
- Interrupteur magnétothermique (sortie monophasée)
- Moniteur d'isolement
- Découpes thermiques pour la protection contre les prises Schuko 230V: 2x16A
- Prises de sortie: 1x400V 16A 3P+N+T CEE IP67
2x230V 16A 2P+T Schuko
- Borne de terre (PE)

POIDS - DIMENSIONS ET ACCESSOIRES

GE 11000 HBS



POIDS NET À SEC MACHINE:

- 160 Kg

Le groupe électrogène représenté peut inclure des accessoires en option.



DESSIN DIMENSIONS (mm)

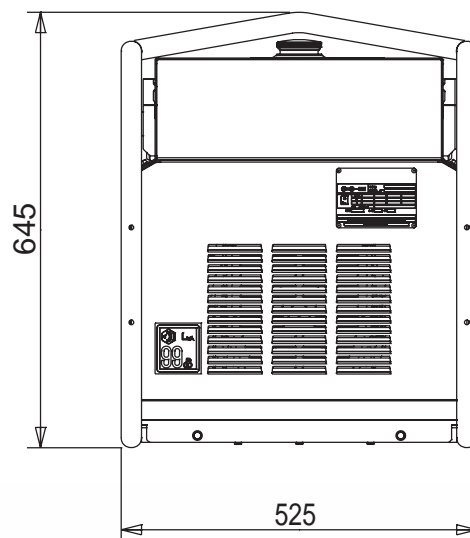
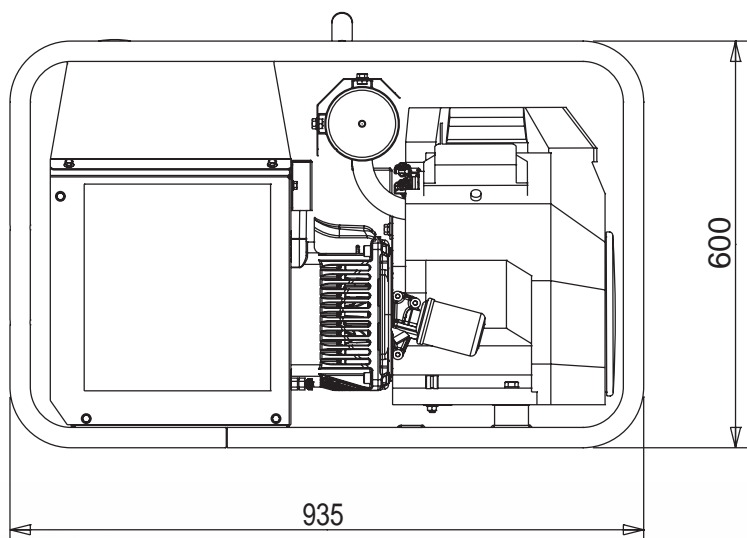

OPTIONS SUR DEMANDE

- Mise à terre
- Chariot manuel CTM 10
- Bouchon réservoir à clé



VERSION SUR DEMANDE

- /



ACCESSOIRES À DEMANDER À L'ORDRE

- /

INFORMATIONS GÉNÉRALES

CONFORMITÉ DES UNITÉS ÉLECTROGÈNES AUX DIRECTIVES CE ET NORMES

2006/42/CE (Directive Machines)

2014/35/UE (Directive Basse Tension)

2014/30/UE (Directive Compatibilité Electromagnétique)

ISO 8528 (Groupes électrogènes à courant alternatif entraînés par des moteurs à combustion interne alternatifs)



ISO 9001:2015 - Cert. 0192

GARANTIE

Tous les dispositifs sont couverts par la garantie du fabricant.

“Document non contractuel. Spécifications sujettes à changement sans préavis.”

© MOSA - Viale Europa, 59 - 20047 Cusago (Milano) - Italy - phone +39-0290352.1 - fax +39-0290390466 E-mail: export@mosa.it Web site: www.mosa.it

