

# GROUPE ELECTROGENE GE 110 BSX

Les images sont à titre indicatif



## STANDARD

- Régulation électronique du régime moteur
- Pré-filtre à carburant et filtre avec indicateur de présence d'eau dans le carburant
- Poches latérales anti-basculement pour manipulation avec chariots élévateurs
- Crochet de levage central
- Bords arrondis pour permettre à l'eau de pluie de s'écouler
- Base étanche capable de contenir d'éventuelles fuites de liquides présents dans le moteur, évitant ainsi la pollution de l'environnement
- Cuve en acier de grande capacité
- Grandes portes d'accès pour permettre un entretien facile (remplacement des filtres à air, à huile, à carburant)
- Porte avec hublot de visualisation pour le panneau de commande
- Accès extérieur pour remplir le radiateur
- Bouchon externe pour l'évacuation de l'eau
- Pompe d'extraction d'huile
- Vanne à 3 voies pour transférer le carburant d'un réservoir externe avec des raccords de remplissage rapides logés dans une niche spéciale (OPTIONNEL)
- Housse de pluie pivotante à la sortie des gaz d'échappement
- Faible niveau d'émissions sonores
- Capteurs de niveau de carburant, niveau bas de liquide de radiateur et détection de fuite de carter
- Coupe-batterie
- Bouton d'urgence
- Bornier de connexion du câble d'alimentation
- Tableau de distribution électrique avec prises de sortie triphasées et monophasées
- Interrupteur magnétothermique général à quatre pôles
- Relais différentiel électronique réglable en courant et temps de déclenchement en standard avec le tableau de distribution électrique
- Alternateur avec régulation électronique de tension « AVR » avec détection triphasée
- Bobinages d'alternateur protégés par imprégnation marine

## PUISSANCE NOMINALE DE SORTIE

* Génération triphasée Stand-By (LTP)	120 kVA (96 kW) / 400V / 173.2 A
* Génération triphasée PRP	110 kVA (88kW) / 400V / 159 A
* Génération triphasée COP	/
Fréquence	50 Hz
Cos φ	0.8

\* Puissances déclarées en accord à ISO 8528

## MOTEUR 1500 T/MIN

### 4-TEMPS, INJECTION DIRECTE, TURBOCOMPIMÉ

Model	BAUDOUIN 4M10G6D3/5
* Puissance nette stand-by	101 kW (137,4 hp)
* Puissance nette PRP	92 kW (125,1 hp)
* Puissance nette COP	/
Cylindres / Cylindrée	4 / 4088 cm <sup>3</sup> (4,088 lt.)
Alésage / Course	105 / 118 (mm)
Taux de compression	17,5 : 1
BMEP (Pression effective moyenne: LTP - PRP)	2055 kPa
Régulateur de vitesse	électronique
<b>CONSOMMATION DE CARBURANT</b>	
110 % (Puissance en veilleuse)	24,87 lt./h
100 % de PRP	22,31 lt./h
75 % de PRP	16,58 lt./h
50 % de PRP	11,43 lt./h
25 % de PRP	6,38 lt./h
<b>SYSTÈME DE REFRROIDISSEMENT</b>	
Capacité totale - moteur uniquement	14,2 lt - 9,4 lt.
Débit d'air du ventilateur	175 m <sup>3</sup> /min.
<b>LUBRIFICATION</b>	
Capacité totale d'huile	12 lt, ÷ 14 lt
Capacité d'huile dans la coupe	/
Consommation d'huile à pleine charge	0,1 % (consommation de carburant)



refroidissement à eau



diesel



triphasé



démarrage électrique

## VIDANGE

Débit maximal des gaz d'échappement	20,87 m <sup>3</sup> /min.
Température max. des gaz d'échappement	720 °C
Pression maximale	5 kPa (0,05 bar)
Diamètre extérieur du tuyau d'échappement	80 mm
<b>INSTALLATION ÉLECTRIQUE</b>	
Puissance du radiateur	3,8 kW
Capacité alternateur de charge de batterie	80 A
Démarrage à froid	-15 °C
Avec dispositif de démarrage à froid	- 25 °C
<b>FILTRE À AIR</b>	
Débit d'air de combustion	6,94 m <sup>3</sup> /min.
<b>CHALEUR REJETÉE À PLEINE CHARGE</b>	
De gaz d'échappement	69,6 kJ /s ( 69,6 kW/h)
D'eau et d'huile	52,7 kJ /s ( 52,7 kW/h)
Environnement irradié	12,5 kJ /s ( 12,5 kW/h)
Refroidissement de suralimentation	18,0 kJ /s ( 18,0 kW/h)

## ALTERNATEUR

### SYNCHRONE, TRIPHASÉE, AUTOEXCITÉ, AUTORÉGLÉ, SANS BALAIS

Puissance continue	100 kVA
Puissance en veilleuse	113 kVA
Tension monophasée	380 - 440 Vac
Fréquence	50 Hz
Cos $\varphi$	0.8
Modèle A.V.R.	HVR-30 (3ph. sensing)
Précision réglage de tension	$\pm 1,0 \%$
Courant de court-circuit soutenu	$\geq 2,5 I_n$ (x10 sec.)
Cdt transitoire (100% de charge)	$< 10 \%$
Délai de réponse	$< 0,3$ sec
Rendement à 100% de charge	90,6 % (400V - Cos $\varphi$ 0,8)
Isolation	Class H
Connexion - Bornes	Etoile - N°12
Compatibilité électromagnétique (Suppression Interférences Radio)	EN 55011
Distorsion harmonique - THD	$< 3 \%$
Interférences téléphoniques - THF	$< 2 \%$

### RÉACTANCES (100 kVA - 400V)

Synchrone directe - $X_d$	298 %
Transitoire directe - $X'_d$	18,0 %
Subtransitoire directe - $X''_d$	9,0 %
Synchrone en quad. - $X_q$	194 %
Subtrans. en quadrature - $X''_q$	/
De séquence inverse - $X_2$	/
De séquence zéro - $X_0$	/
<b>CONSTANTES DE TEMPS</b>	
Transitoire - $T'_d$	0,022 sec
Subtransitoire - $T''_d$	0,011sec
À vide - $T'_{do}$	0,277 sec
À sens unique - $T_a$	/
Rapport de court-circuit $K_{cc}$	0.47
Degré de Protection IP	IP 23
Débit d'air de refroidissement	0.3 m <sup>3</sup> /sec.
Accouplement   Roulement mécanique	Dirigée SAE 3 -11 ½ - N°1

## SPECIFICATIONS GENERALES

Capacité réservoir	350 lt.
Temps d'autonomie (75% de PRP)	21 h
Batterie de démarrage	12 Vdc -100Ah / 800A CCA(EN)

Degré de Protection IP	IP 44
Pression sonore	72 dB(A) @ 7m
Type de prestation	G3

## PANNEAU DE CONTRÔLE

- Interrupteur
- Corne
- Bouton d'arrêt d'urgence
- Interrupteur magnéthermique
- Relais différentiel électronique
- Bornier de puissance
- Borne de terre (PE)
- Prises de sortie : 1x 400V 125A 3P+N+T CEE IP67  
1x 400V 63A 3P+N+T CEE IP67  
1x 400V 32A 3P+N+T CEE IP67  
1x 400V 16A 3P+N+T CEE IP67  
1x 230V 16A 2P+T CEE IP67  
1x 230V 16A 2P+T SCHUKO IP67
- Disjoncteur (pour prise 125A)
- Disjoncteur différentiel pour prise 400V 63A
- Disjoncteur différentiel pour prise 400V 32A
- Disjoncteur différentiel pour prise 400V 16A
- 2x Disjoncteur différentiel pour prise 230V 16A



CARACTÉRISTIQUES DU CONTRÔLEUR INTELILITE4 AMF9	
Modes de fonctionnement	<ul style="list-style-type: none"> <li>• OFF - MAN. - AUTO - TEST</li> </ul>
Affichage - Boutons-LED	<ul style="list-style-type: none"> <li>• Écran rétroéclairé, LCD 132x64 pixels</li> <li>• Boutons / Boutons : START - STOP - RESET ALARMES / FAULT RESET</li> <li>• LED : état du générateur / GCB ON - état du réseau</li> </ul>
Mesures du générateur	<ul style="list-style-type: none"> <li>• Tensions : L1-L2 / L2-L3 / L3-L1 - N-L1/N-L2/N-L3</li> <li>• Courants : I1 - I2 - I3</li> <li>• Fréquence Hz</li> <li>• Puissance : kVA - kW - kVAR</li> <li>• Énergie : kWh - kWh</li> <li>• Cos φ par phase</li> </ul>
Mesures moteur	<ul style="list-style-type: none"> <li>• La température de l'eau</li> <li>• Pression d'huile</li> <li>• Niveau de carburant</li> <li>• Vitesse moteur</li> <li>• Tension de la batterie</li> <li>• Entretien</li> <li>• Compteur-heures</li> <li>• Nombre de démarrages</li> </ul>
Protections de générateur	<ul style="list-style-type: none"> <li>• Surcharge</li> <li>• Surintensités</li> <li>• Court-circuit</li> <li>• Surtension</li> <li>• Sur-sous fréquence</li> <li>• Asymétrie de tension</li> <li>• Déséquilibre actuel</li> <li>• Sens cyclique des phases</li> </ul>
Protections moteur	<ul style="list-style-type: none"> <li>• Survitesse</li> <li>• Alarme et pré-alarne de température d'eau élevée</li> <li>• Alarme et pré-alarne de basse pression d'huile</li> <li>• Alarme de carburant bas et pré-alarne</li> <li>• Tension batterie haute-basse</li> <li>• Défaillance de l'alternateur de charge de batterie</li> <li>• Échec de démarrage</li> <li>• Défaut d'arrêt</li> <li>• Arrêt d'urgence</li> <li>• Niveau d'eau bas (option)</li> </ul>

Fonctions AMF (unique-ment pour le panneau automatique)	<ul style="list-style-type: none"> <li>• Mesure de tension secteur: L1-L2 / L2-L3 / L3-L1 - N-L1 / N-L2 / N-L3</li> <li>• Mesure de la fréquence du réseau</li> <li>• Détection triphasée</li> <li>• Surtension secteur</li> <li>• Fréquence de sur-sous-réseau</li> <li>• Asymétrie de la tension secteur</li> <li>• Sens cyclique des phases du réseau</li> <li>• Gestion de l'entraide de deux groupes en situation d'urgence</li> </ul>
Caractéristiques	<ul style="list-style-type: none"> <li>• Historique des événements, 150 événements stockés</li> <li>• 3 minuteries de test programmables</li> <li>• Programmation à partir du panneau ou du PC</li> <li>• 3 langues sélectionnables (autres langues disponibles)</li> <li>• Connexion directe aux moteurs avec ECU (Stage V, Tier 4 Final) via Can Bus J1939</li> <li>• Démarrage et arrêt externes</li> <li>• Entrées et sorties programmables</li> <li>• Configurations alternatives (50 / 60Hz)</li> <li>• Protection IP65</li> <li>• Température de fonctionnement : -20°C - +70°C</li> </ul>
Communication	<ul style="list-style-type: none"> <li>• Port USB</li> <li>• RS232- RS485 (en option)</li> <li>• Modbus RTU/TCP (en option)</li> <li>• Modem GSM. Commandes alarmes, événements via SMS (en option)</li> <li>• Connexion Internet avec Ethernet (en option)</li> <li>• Contrôle et surveillance en ligne sur les pages Web (serveur Web intégré) (facultatif)</li> <li>• SNMP (facultatif)</li> <li>• Modem GPS/4G (en option) (suivi géographique via WebSupervisor)</li> <li>• Prise en charge de l'API interne</li> </ul>

# POIDS - DIMENSIONS ET ACCESSOIRES

GE 110 BSX

**POIDS NET À SEC MACHINE:**  
• 1660 Kg

Le groupe électrogène représenté peut inclure des accessoires en option.

**DESSIN DIMENSIONS (mm)**

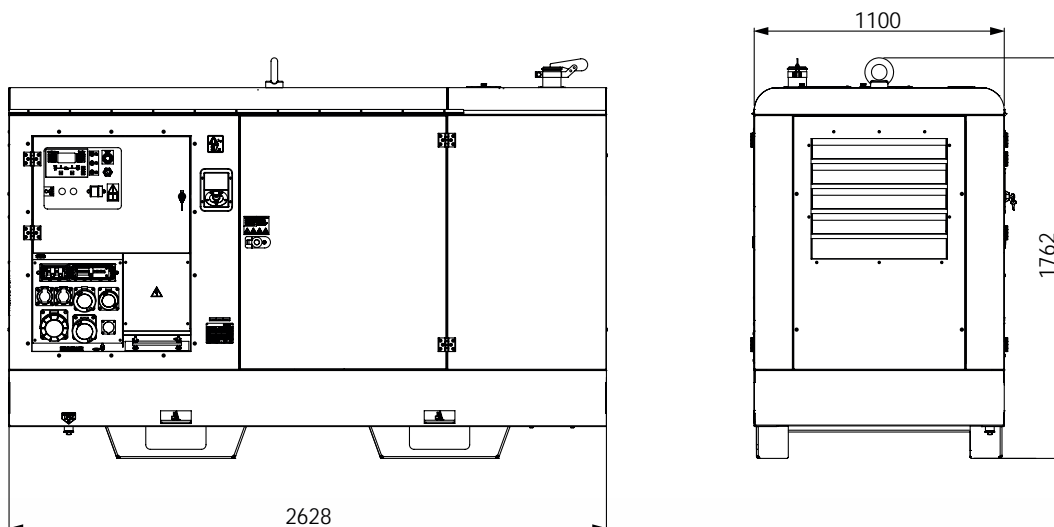

## VERSIONS EN PLUS DES FONCTIONNALITÉS STANDARD

	HEATER	3WAY	PLUS	TOP
Vanne 3 voies		✓	✓	✓
Chaque-eau moteur	✓			✓
Extincteur d'étincelles			✓	
Ajustement Volts du panneau de commande				✓

## OPTIONS SUR DEMANDE

- Module plug-in Internet
- Modem GPS/4G avec antenne
- Module enfichable avec double port RS232 et RS485
- Bulletin pour 15 alarmes/états (configurable)
- Panneau de télécommutation (ATS) PAC-I 111-M (12V - 160A)
- Télécommande TCM35
- Mise à la terre MT25

## VERSIONI DISPONIBILI

CL7W30G6R	STANDARD
CL7W30G6AR	HEATER
CL7W30G6HR	3WAY
CL7W30G6CHR	PLUS
CL7W30G6AHRU	TOP

## INFORMATIONS GÉNÉRALES

### CONFORMITÉ DES UNITÉS ÉLECTROGÈNES AUX DIRECTIVES CE ET NORMES

2006/42/CE (Directive Machines)

2014/35/UE (Directive Basse Tension)

2014/30/UE (Directive Compatibilité Electromagnétique)

ISO 8528 (Groupes électrogènes à courant alternatif entraînés par des moteurs à combustion interne alternatifs)



ISO 9001:2015 - Cert. 0192

### GARANTIE

Tous les dispositifs sont couverts par la garantie du fabricant.

“Document non contractuel. Spécifications sujettes à changement sans préavis.”

© MOSA - Viale Europa, 59 - 20047 Cusago (Milano) - Italy - phone +39-0290352.1 - fax +39-0290390466 E-mail: export@mosa.it Web site: www.mosa.it

