

GÉNÉRATEUR DE SOUDURE GM 5-200 HBM

Les images sont à titre indicatif

PROCÉDÉS DE SOUDAGE



Électrode enrobée
SMAW (STICK)



CARACTÉRISTIQUES

- Soudage à l'arc en courant continu
- Générateur de courant c.a. monophasé
- Châssis de protection avec oeillet central de levage
- Arrêt moteur niveau d'huile bas (oil alert)
- Protection thermique du circuit de soudage
- Protection thermique des prises de générateur
- Protection différentielle (sur demande)
- Conforme aux directives CE / UE

DÉFINITIONS

SMAW: Le soudage par électrode enrobée est un soudage à l'arc avec du métal protégé.

GMAW: Le soudage MIG / MAG est un procédé à l'arc avec du métal sous protection gazeuse.

FCAW (Flux Cored): Le processus avec des fils fourrés est très similaire à celui du MIG / MAG. Le fil continu n'est pas plein mais se compose d'une plaque métallique qui enveloppe une âme de poussière (flux).

GTAW: TIG est un procédé de soudage qui utilise une électrode en tungstène non fusible.



refroidissement
par air



essence



Démarrage
manuel

MOTEUR 3000 T/M

4-TEMPS, OHV, ASPIRÉ NATUREL

Model	KOHLER CH 440 COMMAND PRO
* Puissance nette stand-by	/
* Puissance nette PRP	/
* Puissance nette COP	/
Cylindres / Cylindrée	1 / 429 cm ³ (0.429 lt.)
Alésage / Course	89 / 69 (mm)
Taux de compression	8.3: 1
BMEP (Pression effective moyenne: LTP - PRP)	/
Régulateur de vitesse	Mécanique
CONSUMMATION DE CARBURANT	
110 % (Puissance en veilleuse)	4.4 lt./h
100 % de PRP	4.1 lt./h
75 % de PRP	3.1 lt./h
50 % de PRP	2.1 lt./h
SYSTÈME DE REFROIDISSEMENT	
Capacité totale - moteur uniquement	/
Débit d'air du ventilateur	/
LUBRIFICATION	
Capacité totale d'huile	/
Capacité d'huile dans la coupe	1.3 lt.
Consommation d'huile à pleine charge	/

VIDANGE	
Débit maximal des gaz d'échappement	/
Température max. des gaz d'échappement	/
Pression maximale	/
Diamètre extérieur du tuyau d'échappement	/
INSTALLATION ÉLECTRIQUE	
Puissance du radiateur	/
Capacité alternateur de charge de batterie	/
Démarrage à froid	/
Avec dispositif de démarrage à froid	/
FILTRE À AIR	sec
Débit d'air de combustion	/
CHALEUR REJETÉE À PLEINE CHARGE	
De gaz d'échappement	/
D'eau et d'huile	/
Environnement irradié	/
Refroidissement de suralimentation	/

*Puissances déclarées conformément à la norme ISO 3046-1

CARACTÉRISTIQUES DE SOUDAGE ET GÉNÉRATION

GM 5-200 KBM

SOUDAGE EN C.C.

COURANT CONSTANT

Courant de soudage	40A / 21.6V ÷ 200A / 20V
Type de règlement	Réglage du pas
Service	160A / 26.4V - 60% (IEC Rating) 120A / 24.8 - 100% (IEC Rating)
Tension d'allumage (tension à vide)	85V
Pénétration d'arc	Non

SPECIFICATIONS GÉNÉRALES

Capacité réservoir	7 l	Batterie de démarrage	/
Consommation carburant (soudage 60%)	2.7 l/h	Degré de Protection IP	IP 23
Temps d'autonomie (soudage 60%)	2.6 h	Pression sonore LwA	74 dB(A) @ 7 m

GÉNÉRATION EN C.A.

ASYNCHRONE, MONOPHASÉE, AUTOEXCITÉ

Classe d'isolation	H
--------------------	---

GÉNÉRATION AUXILIAIRE

SORTIE 1		SORTIE 2	
Type de source	Monophasée	Type de source	Monophasée
Fréquence	50 Hz	Fréquence	50 Hz
Puissance kVA (Puissance kW) Max	5kVA (5kW)	Puissance kVA (Puissance kW) Max	2.5kVA (2.5kW)
Puissance kVA (Puissance kW) PRP	4kVA (4kW)	Puissance kVA (Puissance kW) PRP	2kVA (2kW)
Cos φ	1	Cos φ	1
Tension	230V	Tension	115V
Courant Max	21.7A	Courant Max	21.7A
Courant PRP	17.4A	Courant PRP	17.4A

L'utilisation de la génération auxiliaire est recommandée pour les outils liés au soudage (roues, marteaux électriques, lampes, etc ...)

PANNEAU DE CONTRÔLE (230V)

- Démarrage manuel
- Interrupteur moteur ON-OFF
- Commandement aérien
- Sélecteur de champ de soudage
- Sélecteur de courant de soudage
- Prises de soudage
- Disjoncteur thermique pour protection de prise 230V / 16A
- Prises de sortie: 1x 230V 16A 2P + T CEE
1x 230V 16A 2P + T SCHUKO
- Borne de terre (PE)

PANNEAU DE CONTRÔLE (230V/115V)

- Démarrage manuel
- Interrupteur moteur ON-OFF
- Commandement aérien
- Sélecteur de champ de soudage
- Sélecteur de courant de soudage
- Prises de soudage
- 3x disjoncteurs thermiques : 1x20A - 2x15A
- Prises de sortie: 1x 230V 16A 2P +T CEE
1x 110V 16A 2P+T CEE
- Borne de terre (PE)

POIDS - DIMENSIONS ET ACCESSOIRES

GM 5-200 KBM



POIDS NET À SEC MACHINE:
• 99 Kg

Le motosoudeuse illustré peut inclure des accessoires en option.



DESSIN DIMANSIONS (mm)

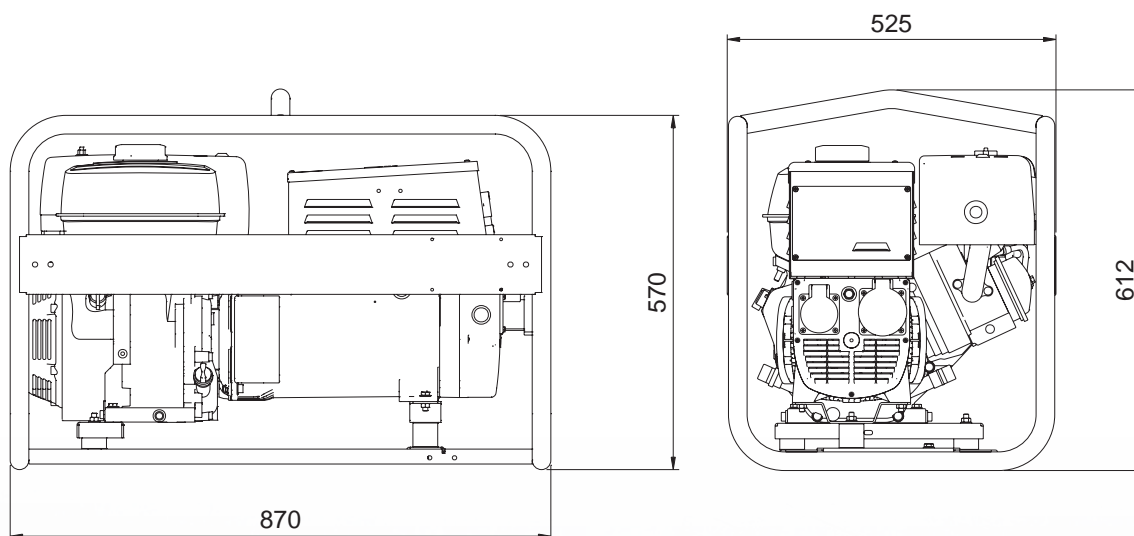

VERSIONS EN PLUS DES FONCTIONNALITÉS STANDARD

SAFETY

GFI (Interrupteur différentiel)

OPTIONS SUR DEMANDE

- Kit de soudage (masque, gants, etc.)
- Câbles de soudage: K200 (20+15m, 35mm²)
- Chariot manuel TRM-MW200D
- Chariot manuel CTM-GM5-200
- Extension pour commande à distance
- Kit mise à terre

VERSIONS DISPONIBLES

C1US9030	STANDARD
C1US9050	
C1US9030R	SAFETY
C1US9050R	

INFORMATIONS GÉNÉRALES

CONFORMITÉ DES UNITÉS ÉLECTROGÈNES AUX DIRECTIVES CE ET NORMES

2006/42/CE (Directive Machines)

2014/35/UE (Directive Basse Tension)

2014/30/UE (Directive Compatibilité Electromagnétique)

IEC-EN 60974-1 Arc welding equipment - Welding power sources

IEC-EN 60974-10 Arc welding equipment - Electromagnetic compatibility (EMC) requirements



ISO 9001:2008 - Cert. 0192

GARANTIE

Tous les dispositifs sont couverts par la garantie du fabricant.

Document non contractuel. Spécifications sujettes à changement sans préavis.

© MOSA - Viale Europa, 59 - 20090 Cusago (Milano) - Italy - phone +39-0290352.1 - fax + 39-0290390466 E-mail: info@mosa.it Web site: www.mosa.it

