

GROUPE ELECTROGENE GE 45 RSC

Les images sont à titre indicatif



PUISSANCE NOMINALE DE SORTIE	
* Génération triphasée Stand-by (LTP)	43 kVA (34,4 kW) / 400V / 62,1A
* Génération triphasée PRP	39 kVA (31,2 kW) / 400V / 56,3A
* Génération monophasée COP	/
Fréquence	50 Hz
Cos φ	0.8

* Puissances déclarées en accord à ISO 8528

MOTEUR 1500 GIRI/MIN

4-TEMPS, INJECTION INDIRECTE, TURBOCOMPRIÉ	
Model	RAYWIN 4D24TG0/A
* Puissance nette stand-by	39,6 kW (53,9 hp)
* Puissance nette PRP	36 kW (49 hp)
* Puissance nette COP	/
Cylindres / Cylindrée	4 / 2,45 lit. (2450 cm ³)
Alésage / Course	87 / 103 (mm)
Taux de compression	17,8 : 1
BMEP (Pression effective moyenne: LTP - PRP)	/
Régulateur de vitesse	Mécanique
CONSOMMATION DE CARBURANT	
110 % (Puissance en veilleuse)	10,6 lit./h
100 % de PRP	9,6 lit./h
75 % de PRP	7,3 lit./h
50 % de PRP	4,8 lit./h
SYSTÈME DE REFROIDISSEMENT	
Capacité totale - moteur uniquement	/
Débit d'air du ventilateur	/
LUBRIFICATION	
Capacité totale d'huile	/
Capacité d'huile dans la coupe	9,5 lit. (max)
Consommation d'huile à pleine charge	/

STANDARD

- Bords arrondis pour permettre à l'eau de pluie de s'écouler
- Base étanche capable de contenir d'éventuelles fuites de liquides présents dans le moteur, évitant ainsi la pollution de l'environnement
- Bouchons externes pour vidanger l'huile et l'eau
- Capot côté moteur à ouverture totale qui facilite toutes les opérations de maintenance
- Crochet de levage central
- Le déplacement avec des chariots élévateurs est possible de tous les côtés
- Housse de pluie pivotante à la sortie des gaz d'échappement
- Alternateur sans balais avec régulation électronique de tension « AVR » détection triphasée avec imprégnation marine
- Panneau de commande avec unité de commande numérique
- Capteurs de niveau de carburant, de température d'eau et de pression d'huile
- Coupe-batterie
- Contrôleur d'isolement (en alternative au relais différentiel électronique, uniquement avec le tableau de distribution électrique)
- Régulation électronique de tension AVR
- Conforme au règlement 2016/1628/UE POUR USAGE STATIONNAIRE UNIQUEMENT



refroidissement à eau



diesel



génération triphasée



démarrage électrique



supersilencieux

DÉFINITIONS

Puissances valides selon les conditions environnementales : température 25°C, altitude 1000 mètres s.l.m., humidité relative 30%

Puissance (LTP): puissance d'urgence, puissance maximale disponible pour une utilisation avec des charges variables pour un nombre d'heures / d'années limité à 500 h. Pas de surcharge.

Puissance PRP: puissance continue avec des charges variables, puissance maximale disponible pour une utilisation avec des charges variables pour un nombre limité d'heures / d'années. La puissance de sortie moyenne pendant une période de 24 h ne doit pas dépasser 70% de la valeur déclarée.

Puissance COP: puissance continue avec charge constante, puissance maximale disponible pour une utilisation constante pour un nombre limité d'heures / d'années.

VIDANGE	
Débit maximal des gaz d'échappement	/
Température max. des gaz d'échappement	/
Pression maximale	10 kPa (0,1 bar)
Diamètre extérieur du tuyau d'échappement	/
INSTALLATION ÉLECTRIQUE	
Puissance du radiateur	2,3 kW
Capacité alternateur de charge de batterie	60 A
Avec dispositif de démarrage à froid	- 10 °C
Démarrage à froid avec bougies de préchauffage	- 30 °C
FILTRE À AIR	
Débit d'air de combustion	/
CHALEUR REJETÉE À PLEINE CHARGE	
De gaz d'échappement	/
D'eau et d'huile	/
Environnement irradié	/
Refroidissement de suralimentation	/

*Puissances déclarées conformément à la norme ISO 3046-1

ALTERNATEUR

SYNCHRONE, MONOPHASÉE, AUTOEXCITÉ, AUTORÉGLÉ, SANS BALAIS	
Puissance continue	40 kVA
Puissance en veilleuse	44 kVA
Tension monophasée	380-415 Vac
Fréquence	50 Hz
Cos φ	0.8
Modèle A.V.R.	625D - (3ph. sensing)
Précision réglage de tension	$\pm 0,5 \%$
Courant de court-circuit soutenu	3 In
Cdt transitoire (100% de charge)	10 %
Délai de réponse	≤ 3 sec.
Rendement à 100% de charge	87,1 % (400V - Cos φ 0,8)
Isolation	Class H
Connexion - Bornes	Étoile - N°12
Compatibilité électromagnétique (Suppression Interférences Radio)	EN IEC 61000-6-2 EN IEC 61000-6-4
Distorsion harmonique - THD	$< 3 \%$
Interférences téléphoniques - THF	$< 2 \%$

RÉACTANCES (40 kVA - 400V)	
Synchrone directe - Xd	/
Transitoire directe - X'd	/
Subtransitoire directe - X''d	/
Synchrone en quad. - Xq	/
Subtrans. en quadrature - X''q	/
De séquence inverse - X2	/
De séquence zéro - X0	/
CONSTANTES DE TEMPS	
Transitoire - T'd	/
Subtransitoire - T''d	/
À vide - T'do	/
À sens unique - Ta	/
Rapport de court-circuit Kcc	/
Débit d'air de refroidissement	0,131 m ³ /sec.
Accouplement Roulement mécanique	Dirigée SAE 3 -11 ½ - N°1

SPECIFICATIONS GENERALES

Capacité réservoir	100 lt.
Temps d'autonomie (75% de PRP)	13,7 h
Batterie de démarrage	12 Vdc -80Ah / 670A CCA(EN)

Degré de Protection IP	IP 23
Pression sonore	75 dB(A) @ 7m
Type de prestation	G2



CARACTÉRISTIQUES DU CONTRÔLEUR INTELINANO PLUS

Modes de fonctionnement	<ul style="list-style-type: none"> • MAN.- AUTO
afficher	<ul style="list-style-type: none"> • Écran rétroéclairé de 128 x 64 pixels
LED	<ul style="list-style-type: none"> • Fonctionnement du moteur • Mode de fonctionnement AUTO • Alarmes
Boutons / commandes	<ul style="list-style-type: none"> • Bouton START • Bouton STOP • Touche AUTO • N ° 2 boutons pour naviguer dans les menus du contrôleur
Mesures du générateur	<ul style="list-style-type: none"> • Tensions: L1-L2/L2-L3/L3-L1/N-L1/N-L2/N-L3 • Tensions: L1-L2 (uniquement avec panneau automatique) • Courants: I • Puissances: kVA • Fréquence
Mesures moteur	<ul style="list-style-type: none"> • Vitesse moteur • Tension de la batterie • Entretien • Compteur-heures • Niveau de carburant • Température de l'eau (sur demande) • Pression d'huile (sur demande)
Protections de générateur	<ul style="list-style-type: none"> • Court-circuit • Surtension • Sur-sous fréquence • Direction cyclique des phases (uniquement avec panneau automatique)
Protections moteur	<ul style="list-style-type: none"> • survitesse • Alarme de température d'eau élevée • Alarme de basse pression d'huile • Niveau de carburant • Tension de batterie faible • Défaillance de l'alternateur de charge de batterie • Échec de démarrage • Défaut d'arrêt • Arrêt d'urgence
Fonctions AMF (uniquement avec panneau automatique)	<ul style="list-style-type: none"> • Tensions secteur: L1-L2 / L2-L3 / L3-L1 / N-L1 / N-L2 / N-L3 • Mesure de la fréquence du réseau • Détection triphasée • Surtension secteur • Fréquence de sur-sous-réseau • Sens cyclique des phases du réseau
Caractéristiques	<ul style="list-style-type: none"> • Historique des événements et des alarmes (10 événements) • Interface opérateur avec icônes, pas de texte • Démarrer et arrêter à partir d'un signal externe • Préchauffez • Entièrement programmable à partir du panneau ou du PC • Connexion directe aux moteurs avec ECU via Can Bus J1939 • Fonctionnement manuel (MRS) avec démarrage à distance • Protection IP 65 • Température de fonctionnement: -20 °C/+70 °C
Communication	<ul style="list-style-type: none"> • Port USB pour la programmation • Interface CAN BUS (J1939 uniquement)

PANNEAU DE COMMANDE MANUEL SANS PRISES

- Contrôleur IntelliNano Plus
- Interrupteur
- Corne
- Voyant d'alarme de charge de batterie
- Bouton d'arrêt d'urgence
- Connecteur de télécommande TCM 35
- Interrupteur magnéthermique
- Interrupteur différentiel
- Bornier de puissance (sans prises)
- Borne de terre (PE)

PANNEAU DE COMMANDE MANUEL AVEC PRISES

- Prises de sortie : 1x 400V 63A 3P+N+T CEE
1x 400V 32A 3P+N+T CEE
1x 400V 16A 3P+N+T CEE
1x 230V 16A 2P+T CEE
1x 230V 16A 2P+T SCHUKO
- Interrupteur magnétothermique pour prise 400V 32A
- Interrupteur magnétothermique pour prise 400V 16A
- Interrupteur magnétothermique pour prises 230V 16A
- Borne de terre (PE)

POIDS - DIMENSIONS ET ACCESSOIRES

GE 45 RSC

 **POIDS NET À SEC MACHINE:**
• 880 Kg

Le groupe électrogène représenté peut inclure des accessoires en option.

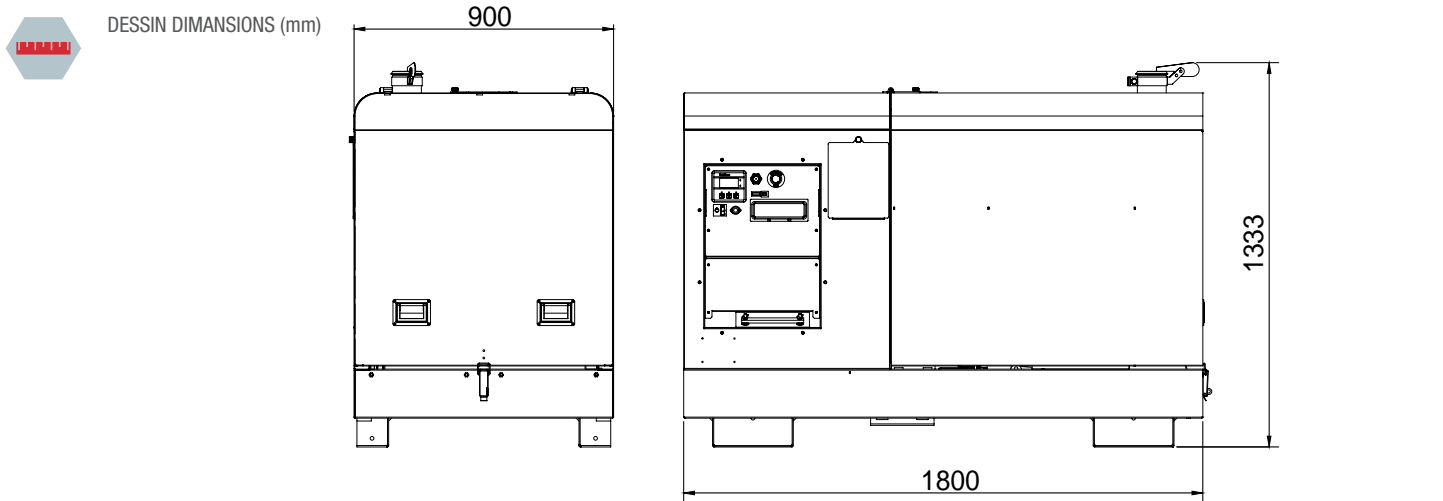

VERSIONS EN PLUS DES FONCTIONNALITÉS STANDARD

	SAFETY	HEATER	OIL & GAS	TOP	ISOMETER	REMOTE	PLUS
GFI Électronique	✓		✓	✓		✓	✓
Chauffe-eau moteur		✓		✓			
Capteur de faible niveau d'eau			✓	✓	✓		
Radiocommande						✓	
Préchauffage			✓			✓	✓
Isomètre					✓		

OPTIONS SUR DEMANDE

- Cadre télécommutation (ATS) PAC-I 42 (60A)
- Commande à distance TCM35
- Remorque chantier CTL30
- Remorque routière CTV1
- Kit mise à terre MT25

VERSIONS DISPONIBLES

CCN5U8052	STANDARD (MANUEL SANS PRISES)
CCN5U8052A	HEATER (MANUEL SANS PRISES)
CCN5U8052R	SAFETY (MANUEL SANS PRISES)
CN5U8052DER	OIL & GAS (MANUEL SANS PRISES)
CCN5U8012	STANDARD (MANUEL AVEC PRISES)
CCN5U8012R	SAFETY (MANUEL AVEC PRISES)
CCN5U8012DR	PLUS (MANUEL AVEC PRISES)
CCN5U8012ET	ISOMETER (MANUEL AVEC PRISES)
CCN5U8012AER	TOP (MANUEL AVEC PRISES)
CCN5U8012DRW	REMOTE (MANUEL AVEC PRISES)

INFORMATIONS GÉNÉRALES

CONFORMITÉ DES UNITÉS ÉLECTROGÈNES AUX DIRECTIVES CE ET NORMES

- 2006/42/CE (Directive concernant les Machines)
- 2006/95/CE (Directive concernant la Faible Tension)
- 2004/108/CE (Directive concernant la Compatibilité Électromagnétique)
- 2000/14/CE (Directive concernant l'Émission Acoustique pour les machines à utiliser à l'extérieur)
- ISO 8528 (Moteur à combustion interne alternatif entraîné par courant alternatif des groupes électrogènes)



ISO 9001:2015 - Cert. 0192

GARANTIE

Tous les dispositifs sont couverts par la garantie du fabricant.

Document non contractuel. Spécifications sujettes à changement sans préavis.

© MOSA - Viale Europa, 59 - 20047 Cusago (Milano) - Italy - phone +39-0290352.1 - fax + 39-0290390466 E-mail: info@mosa.it Web site: www.mosa.it

