

# GROUPE ELECTROGENE GE 10 YSXC

Les images sont à titre indicatif



## CARACTÉRISTIQUES

- Réglage de la tension combiné: automatique AVR + COMPOUND
- Les bords arrondis du carénage, qui aident l'écoulement de l'eau de pluie
- Capotage monoblocs entièrement ouvrable qui facilite l'ouverture toutes les opérations de maintenance
- Le panneau frontal de contrôle peut être fermé au moyen de cadenas pour éviter tous actes de vandalisme, reçoit les prises et les commandes de la machine
- Oeillet central de levage
- Préparé pour connexion au transfert automatique EAS (AMF + ATS)
- Conforme aux directives CE pour bruit et sécurité



refroidissement à eau



diesel



génération triphasée



démarrage électrique



supersilencieux

## PUISSANCE NOMINALE DE SORTIE

* Génération triphasée Stand-by (LTP)	9.5 kVA (7.6 kW) / 400V / 13.7A
* Génération triphasée PRP	9 kVA (7.2 kW) / 400V / 13A
* Génération monophasée PRP	4.5 kVA / 230V / 19.5A
* Génération monophasée COP	/
Frequence	50 Hz
Cos φ	0.8

\* Puissances déclarées en accord à ISO 8528

## DÉFINITIONS

Puissances valides selon les conditions environnementales : température 25°C, altitude 1000 mètres s.l.m., humidité relative 30%

**Puissance (LTP):** puissance d'urgence, puissance maximale disponible pour une utilisation avec des charges vAirbles pour un nombre d'heures / d'années limité à 500 h. Pas de surcharge.

**Puissance PRP:** puissance continue avec des charges vAirbles, puissance maximale disponible pour une utilisation avec des charges vAirbles pour un nombre limité d'heures / d'années. La puissance de sortie moyenne pendant une période de 24 h ne doit pas dépasser 70% de la valeur déclarée.

**Puissance COP:** Puissance continue avec charge constante, puissance maximale disponible pour une utilisation constante pour un nombre limité d'heures / d'années.

## MOTEUR 1500 GIRI/MIN

### 4-TEMPS, INJECTION INDIRECTE, ASPIRÉ NATUREL

Model	YANMAR 3TNV80
* Puissance nette stand-by	9 kW (12.2 hp)
* Puissance nette PRP	8.2 kW (11.1 hp)
* Puissance nette COP	/
Cylindres / Cylindrée	3/ 1.2 lit
Alésage / Course	80 / 84 (mm)
Taux de compression	23 : 1
BMEP (Pression effective moyenne: LTP - PRP)	/
Régulateur de vitesse	Mécanique
<b>CONSOMMATION DE CARBURANT</b>	
110 % (Puissance en veilleuse)	2.7 lit./h
100 % de PRP	2.5 lit./h
75 % de PRP	2 lit./h
50 % de PRP	1.6 lit./h
<b>SYSTÈME DE REFROIDISSEMENT</b>	
Capacité totale - moteur uniquement	/ lit. - 0.9 lit.
Débit d'air du ventilateur	32 m³/min.
<b>LUBRIFICATION</b>	
Capacité totale d'huile	/
Capacité d'huile dans la coupe	1.6 lit. (min) – 3.4 lit. (max)
Consommation d'huile à pleine charge	/

\* Potenze dichiarate in accordo a ISO 3046-1

<b>VIDANGE</b>	
Débit maximal des gaz d'échappement	/
Température max. des gaz d'échappement	390 °C
Pression maximale	9.8 kPa (0.1 bar)
Diamètre extérieur du tuyau d'échappement	/
<b>INSTALLATION ÉLECTRIQUE</b>	12 Vdc
Puissance du radiateur	1.1 kW
Capacité alternateur de charge de batterie	40 A
Avec dispositif de démarrage à froid	Préchauffage - 15 °C
<b>FILTRE À AIR</b>	/
Débit d'air de combustion	à sec
<b>CHALEUR REJETÉE À PLEINE CHARGE</b>	0.75 m³/min
De gaz d'échappement	
D'eau et d'huile	/
Environnement irradié	/
Refroidissement de suralimentation	/
Raffreddamento sovralimentazione	/

## ALTERNATEUR

SYNCHRONES, MONOPHASÉES, AUTOEXCITÉES, AUTORÉGLÉES, SANS BALAIS	
Puissance continue	10 kVA
Puissance en veilleuse	11 kVA
Tension monophasée	380-415 Vac
Fréquence	50 Hz
Cos $\varphi$	0.8
Modèle A.V.R.	HVR-10 KE
Précision réglage de tension	$\pm 1\%$
Courant de court-circuit soutenu	3 In
Cdt transitoire (100% de charge)	17 %
Délai de réponse	/
Rendement à 100% de charge	84.4 % (400V - Cos $\varphi$ 0.8)
Isolation	Class H
Connexion - Bornes	Étoile - N°6
Compatibilité électromagnétique (Suppression Interférences Radio)	/
Distorsion harmonique - THD	< 4 %
Interférences téléphoniques - THF	/

RÉACTANCES (10 kVA - 400V)	
Synchrone directe - Xd	220 %
Transitoire directe - X'd	18 %
Subtransitoire directe - X''d	7,6 %
Synchrone en quad. - Xq	119 %
Subtrans. en quadrature - X''q	/
De séquence inverse - X2	/
De séquence zéro - X0	/
CONSTANTES DE TEMPS	
Transitoire - T'd	0.027 sec
Subtransitoire - T''d	0.005 sec
À vide - T'do	0.335 sec
À sens unique - Ta	/
Rapport de court-circuit Kcc	/
Degré de Protection IP	IP 23
Débit d'air de refroidissement	0.068 m <sup>3</sup> /sec.
Accouplement   Roulement mécanique	Direct SAE 5 - 7 1/2 - N°1

## SPECIFICATIONS GENERALES

Capacité réservoir	30 lt.
Temps d'autonomie (75% de PRP)	15 h
Batterie de démarrage	12 Vdc -62Ah / 570A CCA(EN)
Degré de Protection IP	IP 23

* Puissance acoustique mesurée LwA (pression LpA)	87 dB(A) (62 dB(A) @ 7 m)
* Puissance acoustique garantie LwA (pression LpA)	88 dB(A) (63 dB(A) @ 7 m)
Type de prestation	G2

\* Puissance acoustique conformément à la directive 2000/14/CE

## PANNEAU DE CONTRÔLE

- Contrôleur EP6
- Indicateur de niveau de carburant
- Bouton d'arrêt d'urgence
- Commutateur de démarrage local-à distance
- Connecteur EAS
- Connecteur pour télécommande TCM 35
- Interrupteur de tension 0 - RS - ST - TR
- Interrupteur magnétothermique
- Interrupteur différentiel
- Prise de sortie: 1x400V 16A 3P + N + T CEE  
1x 230V 16A 2P + T CEE  
1x 230V 16A 2P + T SCHUKO
- Borne de terre (PE)

### CARACTÉRISTIQUES DU CONTRÔLEUR EP6

Modes de fonctionnement	OFF - MAN. - AUTO
afficher	Affichage à 4 chiffres
LED	Moteur en marche Mode AUTO
Boutons / commandes	Touche de démarrage Touche AUTO 5 boutons pour programmer le contrôleur
mesures	Tension du générateur Courant générateur fréquence Vitesse moteur Tension de la batterie Tension de charge de la batterie Compteur-heures
alarmes	Basse pression d'huile Haute température Rupture de ceinture Réserve de carburant Bouton d'urgence Échec de démarrage Générateur de surtension Sur-sous fréquence Vitesse trop faible Tension batterie haute-basse Surcharge du générateur Panne de mémoire interne
fonctions	Démarrage à distance (uniquement en AUTO) Préchauffez Test périodique automatique (uniquement en AUTO) Gestion des contacteurs de générateur

# POIDS - DIMENSIONS ET ACCESSOIRES

GE 10 YSXC



## POIDS NET À SEC MACHINE:

- 410 kg

Le groupe électrogène représenté peut inclure des accessoires en option.



## DESSIN DIMENSIONS (mm)

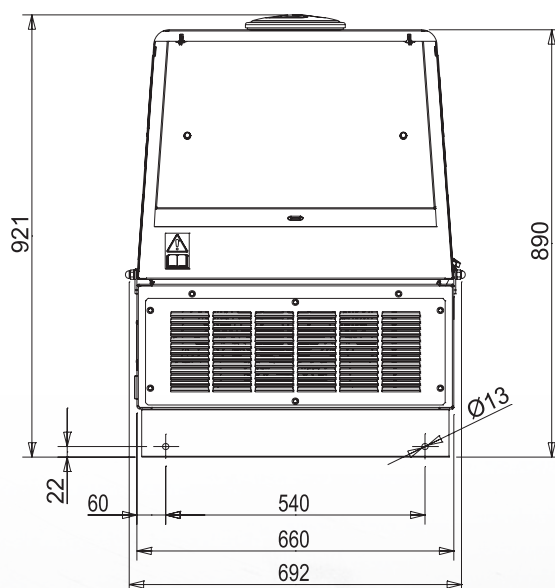
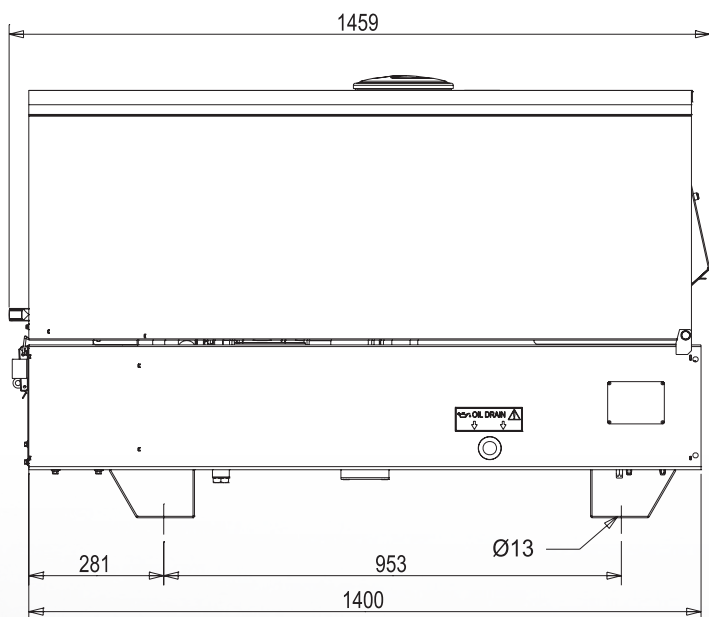

## OPTIONS SUR DEMANDE

- Panneau d'intervention automatique EAS 17 - 809 (25 A)
- Commande à distance TCM35
- Bouchon réservoir à clé
- Remorque chantier CTL300
- Remorque routière CTV4
- Kit mise à terre



## VERSION SUR DEMANDE

- Version AVR



## ACCESSOIRES À DEMANDER À L'ORDRE

- Chauffe-eau moteur WH
- Radiocommande

## INFORMATIONS GÉNÉRALES

### CONFORMITÉ DES UNITÉS ÉLECTROGÈNES AUX DIRECTIVES CE ET NORMES

- 2006/42/CE (Directive concernant les Machines)
- 2006/95/CE (Directive concernant la Faible Tension)
- 2004/108/CE (Directive concernant la Compatibilité Électromagnétique)
- 2000/14/CE (Directive concernant l'Émission Acoustique pour les machines à utiliser à l'extérieur)
- ISO 8528 (Moteur à combustion interne alternatif entraîné par courant alternatif des groupes électrogènes)



ISO 9001:2008 - Cert. 0192

### GARANTIE

Tous les dispositifs sont couverts par la garantie du fabricant.

Les valeurs indiquées sont les valeurs nominales. Pour d'ultérieures informations veuillez contacter le service commercial.

© MOSA - Viale Europa, 59 - 20090 Cusago (Milano) - Italy - phone +39-0290352.1 - fax + 39-0290390466 E-mail: info@mosa.it Web site: www.mosa.it

