

GROUPE ELECTROGENE GE 12054 HZDT

Les images sont à titre indicatif



CARACTÉRISTIQUES

- Arrêt du moteur en raison d'une basse pression d'huile et d'une température élevée
- Le panneau frontal protège les prises
- Châssis de protection
- Alternateur sans balais IP54
- Régulation de la tension automatique "AVR"
- Isomètre
- Disjoncteur
- Conforme aux directives CE



refroidissement à eau



diesel



triphasée



Démarrage électrique

PUISSANCE NOMINALE DE SORTIE

* Génération triphasée Stand-by (LTP)	12 kVA (9.6 kW) / 400 V / 17.3 A
* Génération triphasée PRP	11 kVA (8.8 kW) / 400 V / 15.8 A
* Génération monophasée PRP	6 kVA/kW / 230 V / 26 A
* Génération monophasée COP	/
Fréquence	50 Hz
Cos φ	0.8

* Puissances déclarées en accord à ISO 8528

DÉFINITIONS

Puissances valides selon les conditions environnementales : température 25°C, altitude 100 mètres s.l.m., humidité relative 30%

Puissance (LTP): puissance d'urgence, puissance maximale disponible pour une utilisation avec des charges vAirbles pour un nombre d'heures / d'années limité à 500 h. Pas de surcharge.

Puissance PRP: puissance continue avec des charges vAirbles, puissance maximale disponible pour une utilisation avec des charges vAirbles pour un nombre limité d'heures / d'années. La puissance de sortie moyenne pendant une période de 24 h ne doit pas dépasser 70% de la valeur déclarée.

Puissance COP: Puissance continue avec charge constante, puissance maximale disponible pour une utilisation constante pour un nombre limité d'heures / d'années.

MOTEUR 3000 T/M

4-TEMPS, INJECTION DIRECTE

Model	HATZ 1D90
Puissance nette stand-by	11.2 kWm (15.2 hp)
Puissance nette PRP	10.2 kWm (13.9 hp)
Puissance nette COP	/
Cylindres / Cylindrée	1 / 722 cm ³
Alésage / Course	104 / 85 (mm)
Taux de compression	10.5 : 1
BMEP (Pression effective moyenne: LTP - PRP)	/
Régulateur de vitesse	Mécanique
CONSOMMATION DE CARBURANT	
110 % (Puissance en veilleuse)	3.6 lt./h
100 % de PRP	3.3 lt./h
75 % de PRP	2.5 lt./h
50 % de PRP	1.6 lt./h
SYSTÈME DE REFROIDISSEMENT	Air
Capacité totale - moteur uniquement	/
Débit d'air du ventilateur	/
LUBRIFICATION	
Capacité totale d'huile	/
Capacité d'huile dans la coupe	1.9 lt.
Consommation d'huile à pleine charge	< 0.028 kg./h

VIDANGE

Débit maximal des gaz d'échappement	/
Température max. des gaz d'échappement	/
Pression maximale	/
Diamètre extérieur du tuyau d'échappement	/
INSTALLATION ÉLECTRIQUE	12 Vdc
Puissance du radiateur	2 kW
Capacité alternateur de charge de batterie	16 A
Avec dispositif de démarrage à froid	/
FILTRE À AIR	- 10°C
Débit d'air de combustion	à sec
CHALEUR REJETÉE À PLEINE CHARGE	1.08 m ³ /min.
De gaz d'échappement	
D'eau et d'huile	/
Environnement irradié	/
Refroidissement de suralimentation	/
Raffreddamento sovralimentazione	/

ALTERNATEUR

SYNCHRONE, TRIPHASÉE, AUTOEXCITÉ, AUTORÉGLÉ, SANS BALAIS	
Puissance continue	13 kVA
Puissance en veilleuse	14.5 kVA
Tension monophasée	400-415 Vac
Fréquence	50 Hz
Cos φ	0.8
Modèle A.V.R.	Analogic
Précision réglage de tension	$\pm 1\%$
Courant de court-circuit soutenu	3 In
Cdt transitoire (100% de charge)	< 25 %
Délai de réponse	< 0.5 sec.
Rendement à 100% de charge	/
Isolation	Classe F/H
Connexion - Bornes	Stella - N°4
Compatibilité électromagnétique (Suppression Interférences Radio)	EN 61000-6-2 EN 61000-6-3
Distorsion harmonique - THD	< 5 %
Interférences téléphoniques - THF	/

RÉACTANCES (13 kVA - 400 V)	
Synchrone directe - Xd	/
Transitoire directe - X'd	/
Subtransitoire directe - X''d	/
Synchrone en quad. - Xq	/
Subtrans. en quadrature - X''q	/
De séquence inverse - X2	/
De séquence zéro - X0	/
CONSTANTES DE TEMPS	
Transitoire - T'd	/
Subtransitoire - T''d	/
À vide - T'do	/
À sens unique - Ta	/
Rapport de court-circuit Kcc	/
Degré de Protection IP	IP 54
Débit d'air de refroidissement	/
Accouplement / Roulement mécanique	Dirigée - N°1

SPECIFICATIONS GENERALES

Capacité réservoir	18 lt.
Temps d'autonomie (75% de PRP)	7.2 h
Batterie de démarrage	12 Vdc -37Ah
Degré de Protection IP	IP 54

Puissance acoustique Lwa (pression LpA)	105 dB(A) (80 dB(A) @ 7m)
Type de prestation	G2

TABLEAU DE COMMANDE

- Touche de démarrage et d'arrêt du moteur
- Arrêt basse pression d'huile
- Arrêt de la température élevée du moteur
- Voyant d'avertissement de charge de la batterie
- Compteur horaire
- Voltmètre
- Disjoncteur général
- Disjoncteur (sortie triphasée)
- Isomètre
- Disjoncteurs thermiques pour la protection des prises Schuko 230V
- Prises de sortie: 1x400V 16A 3P+N+T CEE IP67
2x230V 16A 2P+T Schuko

POIDS - DIMENSIONS ET ACCESSOIRES

GE 12054 HZDT



POIDS NET À SEC MACHINE:

- 226 Kg

Le groupe électrogène représenté peut inclure des accessoires en option.



DESSIN DIMENSIONS

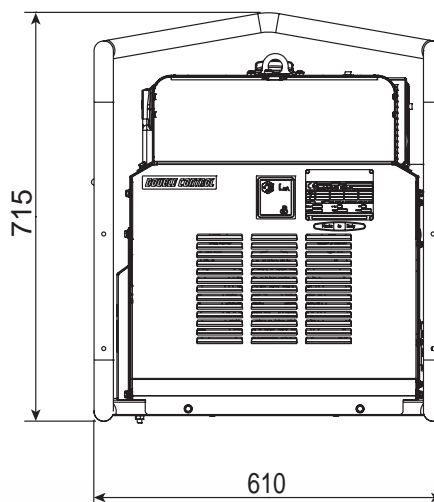
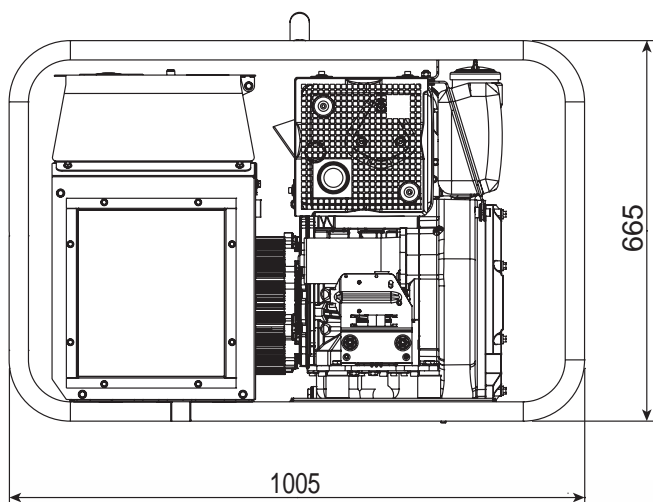

OPTIONS SUR DEMANDE

- Mise à terre
- Chariot manuel CTM14



VERSION SUR DEMANDE

- Prises: 1x400V 32A 3P+N+T CEE
1x400V 16A 3P+N+T CEE
1x230V 16A 2P+T Schuko
- Selon le règlement DGVU-1203-032



ACCESSOIRES À DEMANDER À L'ORDRE

- /

INFORMATIONS GÉNÉRALES

CONFORMITÉ DES UNITÉS ÉLECTROGÈNES AUX DIRECTIVES CE ET NORMES

2006/42/CE (Directive Machines)

2014/35/UE (Directive Basse Tension)

2014/30/UE (Directive Compatibilité Electromagnétique)

ISO 8528 (Groupes électrogènes à courant alternatif entraînés par des moteurs à combustion interne alternatifs)



ISO 9001:2015 - Cert. 0192

GARANTIE

Tous les dispositifs sont couverts par la garantie du fabricant.

“Document non contractuel. Spécifications sujettes à changement sans préavis.”

© MOSA - Viale Europa, 59 - 20047 Cusago (Milano) - Italy - phone +39-0290352.1 - fax +39-0290390466 E-mail: export@mosa.it Web site: www.mosa.it

