

GROUPE ELECTROGENE GE 17054 HBT

Les images sont à titre indicatif



CARACTÉRISTIQUES

- Moteur Honda iGX avec contrôle électronique de la vitesse
- Injection électronique
- Démarreur automatique (auto-starter)
- Fonction Auto-Idle en standard
- Régulation électronique de la tension "AVR"
- Alternateur sans balais avec degré de protection IP 54
- Moniteur d'isolement
- Commutateur magnétermic
- Interrupteurs différentiels
- Conforme à la réglementation allemande DGUV-I 203-032
- Non conforme à la directive bruit 2000/14/CE



refroidissement à eau



essence



génération triphasée



Démarrage électrique

PUISSANCE NOMINALE DE SORTIE	
* Génération triphasée Stand-by (LTP)	17 kVA (13.6 kW) / 400 V / 24.5 A
* Génération triphasée PRP	15 kVA (12 kW) / 400 V / 21.6 A
* Génération monophasée PRP	7 kVA/kW / 230 V / 30.4A
Fréquence	50 Hz
Cos φ	0.8

* Puissances déclarées en accord à ISO 8528

DÉFINITIONS

Puissances valides selon les conditions environnementales : température 25°C, altitude 100 mètres s.l.m., humidité relative 30%

Puissance (LTP): puissance d'urgence, puissance maximale disponible pour une utilisation avec des charges variables pour un nombre d'heures / d'années limité à 500 h. Pas de surcharge.

Puissance PRP: puissance continue avec des charges variables, puissance maximale disponible pour une utilisation avec des charges variables pour un nombre limité d'heures / d'années. La puissance de sortie moyenne pendant une période de 24 h ne doit pas dépasser 70% de la valeur déclarée.

Puissance COP: puissance continue avec charge constante, puissance maximale disponible pour une utilisation constante pour un nombre limité d'heures / d'années.

MOTEUR 3000 T/M

4-TEMPS, OHV, ASPIRÉ NATUREL	
Model	HONDA iGX 800
* Puissance nette stand-by	16.8 kWm (22.8 hp)
* Puissance nette PRP	13.3 kWm (18 hp)
* Puissance nette COP	/
Cylindres / Cylindrée	2 a V / 779 cm ³ (0.779 lt.)
Alésage / Course	83 / 72 (mm)
Taux de compression	9.1 : 1
BMEP (Pression effective moyenne: LTP - PRP)	/
Régulateur de vitesse	Électronique
CONSOMMATION DE CARBURANT	
110 % (Puissance en veilleuse)	6.9 lt./h
100 % de PRP	6.3 lt./h
75 % de PRP	4.7 lt./h
50 % de PRP	3.2 lt./h
SYSTÈME DE REFROIDISSEMENT	
Capacité totale - moteur uniquement	/
Débit d'air du ventilateur	/
LUBRIFICATION	
Capacité totale d'huile	/
Capacité d'huile dans la coupe	2 lt.
Consommation d'huile à pleine charge	/

VIDANGE	
Débit maximal des gaz d'échappement	/
Température max. des gaz d'échappement	/
Pression maximale	/
Diamètre extérieur du tuyau d'échappement	/
INSTALLATION ÉLECTRIQUE	
Puissance du radiateur	/
Capacité alternateur de charge de batterie	20 A
Avec dispositif de démarrage à froid	/
FILTRE À AIR	
Débit d'air de combustion	à sec
CHALEUR REJETÉE À PLEINE CHARGE	
De gaz d'échappement	/
D'eau et d'huile	/
Environnement irradié	/
Refroidissement de suralimentation	/
Raffreddamento sovralimentazione	/

ALTERNATEUR

SYNCHRONE, TRIPHASÉE, AUTOEXCITÉ, AUTORÉGLÉ	
Puissance continue	15 kVA
Puissance en veilleuse	16.5 kVA
Tension monophasée	380 - 415 Vac
Fréquence	50 Hz
Cos φ	0.8
Modèle A.V.R.	Analogique
Précision réglage de tension	$\pm 1 \%$
Courant de court-circuit soutenu	3 In
Cdt transitoire (100% de charge)	< 25 %
Délai de réponse	< 0.5 sec.
Rendement à 100% de charge	/
Isolation	Classe F/H
Connexion - Bornes	Stella (avec N) - N°4
Compatibilité électromagnétique (Suppression Interférences Radio)	EN 61000-6-2 EN 61000-6-3
Distorsion harmonique - THD	< 5%
Interférences téléphoniques - THF	/

RÉACTANCES (15 kVA - 400 V)	
Synchrone directe - Xd	/
Transitoire directe - X'd	/
Subtransitoire directe - X''d	/
Synchrone en quad. - Xq	/
Subtrans. en quadrature - X''q	/
De séquence inverse - X2	/
De séquence zéro - X0	/
CONSTANTES DE TEMPS	
Transitoire - T'd	/
Subtransitoire - T''d	/
À vide - T'do	/
À sens unique - Ta	/
Rapport de court-circuit Kcc	/
Degré de Protection IP	IP 54
Débit d'air de refroidissement	/
Accouplement / Roulement mécanique	Direct - N°1

SPECIFICATIONS GENERALES

Capacité réservoir	18 lt.
Temps d'autonomie (75% de PRP)	3.8 h
Batterie de démarrage	12 Vdc -37Ah / 330A CCA(EN)
Degré de Protection IP	IP 54

Puissance acoustique LwA (pression LpA)	99 dB(A) (74 dB(A) @ 7m)
Type de prestation	G2

TABLEAU DE COMMANDE

- Clé de démarrage
- Voyant d'alerte d'huile (LED)
- Compteur horaire
- Robinet d'essence
- Commutateur de ralenti automatique
- voltmètre
- Interrupteur magnétothermique général
- Moniteur d'isolement
- Interrupteur magnéto-thermique différentiel pour prises 230V 16A
- Prises de sortie: 1x400V 32A 3P + N + T CEE IP67
2x230V 16A 2P + T Schuko
- Borne de terre (PE)



FONCTION AUTOIDLE

Les générateurs normaux avec des moteurs à essence fonctionnent généralement à un régime élevé, 3000 tr / min.

L'expérience nous a appris que lors de leur utilisation, les générateurs fonctionnent très souvent sans charge connectée. Cette opération entraîne inévitablement une plus grande consommation de carburant et donc une plus grande pollution environnementale et un plus grand bruit dans l'environnement de travail.

Avec la fonction **AUTOIDLE**, tout cela est éliminé car le moteur tourne à un faible nombre de tours, par conséquent une consommation de carburant plus faible et moins de bruit, et seulement lorsque le courant est demandé, il passe automatiquement au nombre nominal de tours sans retard et pour tout type de chargement.

POIDS - DIMENSIONS ET ACCESSOIRES

GE 17054 HBM



POIDS NET À SEC MACHINE:

- 175 Kg

Le groupe électrogène représenté peut inclure des accessoires en option.



DESSIN DIMENSIONS (mm)

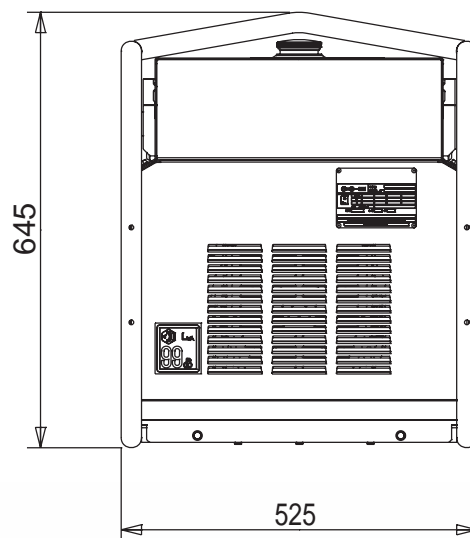
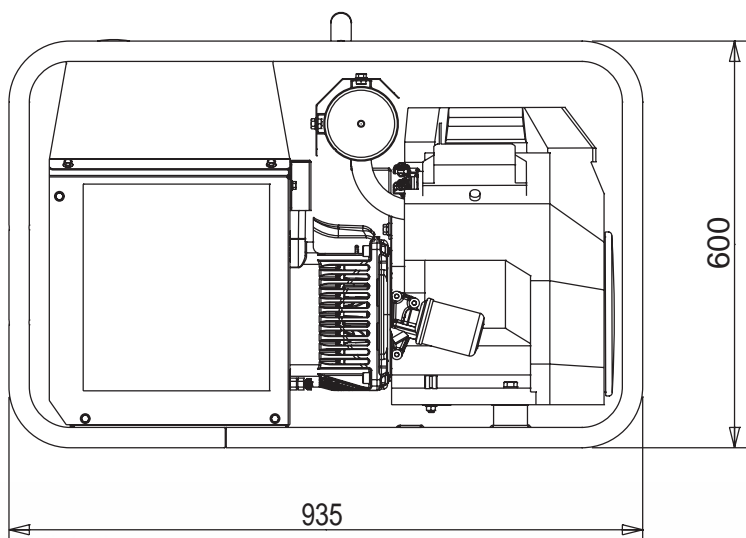

OPTIONS SUR DEMANDE

- Mise à terre
- Chariot manuel CTM 10
- Bouchon réservoir à clé



VERSION SUR DEMANDE

- /



ACCESSOIRES À DEMANDER À L'ORDRE

- /

INFORMATIONS GÉNÉRALES

CONFORMITÉ DES UNITÉS ÉLECTROGÈNES AUX DIRECTIVES CE ET NORMES

2006/42/CE (Directive Machines)

2014/35/UE (Directive Basse Tension)

2014/30/UE (Directive Compatibilité Electromagnétique)

ISO 8528 (Groupes électrogènes à courant alternatif entraînés par des moteurs à combustion interne alternatifs)



ISO 9001:2015 - Cert. 0192

GARANTIE

Tous les dispositifs sont couverts par la garantie du fabricant.

“Document non contractuel. Spécifications sujettes à changement sans préavis.”

© MOSA - Viale Europa, 59 - 20047 Cusago (Milano) - Italy - phone +39-0290352.1 - fax +39-0290390466 E-mail: export@mosa.it Web site: www.mosa.it

