

# GRUPPO ELETTROGENO GE 8000 BBT-L

Le immagini riportate sono indicative



## CARATTERISTICHE

- Barella protettiva
- Serbatoio di grande capacità con indicatore di livello carburante
- Avviamento elettrico e a strappo
- Arresto motore per basso livello olio (oil alert)
- Alternatore con AVR (regolazione elettronica della tensione)
- Interruttore magnetotermico
- Conta ore e voltmetro
- Portatile
- Gancio centrale di sollevamento
- Conforme alle Direttive CE/UE
- Non conforme a direttiva rumore 2000/14/EC



raffreddato  
ad aria



benzina



trifase



avviamento  
elettrico

## POTENZE NOMINALI D'USCITA

* Potenza trifase Stand-by (LTP)	8 kVA (6.4 kW) / 400V/ 11.5A
* Potenza trifase PRP	7 kVA (5.6 kW) / 400V/ 10.1A
* Potenza monofase PRP	3.5 kVA / kW / 230V / 15.2A
Frequenza	50 Hz
Cos φ	0.8

\* Potenze dichiarate in accordo a ISO 8528

## DEFINIZIONI

**Potenze valide alle condizioni ambientali :** temperatura 25°C, altitudine 100 metri s.l.m., umidità relativa 30%

**Potenza Stand-by (LTP):** potenza d'emergenza. Potenza massima disponibile per uso con carichi variabili per un numero di ore/anno limitato a 500 h. Non è ammesso sovraccarico.

**Potenza PRP:** potenza continua con carichi variabili. Potenza massima disponibile per uso con carichi variabili per un numero illimitato di ore/anno. La potenza media prelevabile durante un periodo di 24 h non deve superare il 70% del valore dichiarato.

**Potenza COP:** Potenza continua con carico costante. Potenza massima disponibile per uso con carico costante per un numero illimitato di ore/anno.

## MOTORE 3000 GIRI/MIN

### 4-TEMPI, OHV, ASPIRAZIONE NATURALE

Modello	B&S - XR2100
* Potenza netta stand-by	8.15 kWm (11 hp)
* Potenza netta PRP	7.3 kWm (10 hp)
* Potenza netta COP	/
Cilindri / Cilindrata	1 / 420 cm <sup>3</sup> (0.42 lt.)
Alesaggio / Corsa	90 / 66 (mm)
Rapporto di compressione	/
BMEP (Pressione media effettiva : LTP - PRP)	/
Regolatore di giri	Meccanico
<b>CONSUMO CARBURANTE</b>	
110 % (Potenza stand-by)	4 lt./h
100 % di PRP	3.6 lt./h
75 % di PRP	2.7 lt./h
50 % di PRP	1.8 lt./h
<b>SISTEMA DI RAFFREDDAMENTO</b>	
Capacità totale - solo motore	/
Portata aria ventola	/
<b>LUBRIFICAZIONE</b>	
Capacità totale olio	/
Capacità olio in coppa	1.1 lt.
Consumo olio a pieno carico	/

<b>SCARICO</b>	
Massima portata dei gas di scarico	/
Massima temperatura dei gas di scarico	/
Massima contropressione	/
Diametro esterno tubo di scarico	/
<b>IMPIANTO ELETTRICO</b>	
Potenza motorino d'avviamento	/
Capacità altern. carica batteria	10 A
Avviamento a freddo	/
Con dispositivo per avviamento a freddo	/
<b>FILTRO ARIA</b>	a secco
Portata aria combustione	/
<b>CALORE SMALTITO A PIENO CARICO</b>	
Dai gas di scarico	/
Da acqua e olio	/
Irraggiato all'ambiente	/
Raffreddamento sovralimentazione	/

## ALTERNATORE

SINCRONO, TRIFASE, AUTOECCITATO, AUTOREGOLATO	
Potenza continua 3~	7 kVA
Potenza stand-by 3~	7.7 kVA
Potenza continua 1~	3.5 kVA
Tensione	3~ 400 ÷ 415 Vac 1~ 230 ÷ 240 Vac
Frequenza	50 Hz
Cos φ	0.8
Modello A.V.R.	HVR-d
Precisione regolazione di tensione	± 2 %
Corrente di corto circuito sostenuta	3 In
Cdt transitoria (100% del carico)	10 %
Tempo di risposta	/
Rendimento a 100% del carico	81 % (230V - Cos φ 0.8)
Isolamento	Classe H
Collegamento - Terminali	Serie - N°6
Compatibilità elettromagnetica (Soppressione Radio Interferenze)	/
Distorsione armonica - THD	< 6 %
Interferenza telefonica - THF	/

REATTANZE (7 kVA - 400 V)	
Sincrona diretta - Xd	/
Transitoria diretta - X'd	/
Subtransitoria diretta - X" d	/
Sincrona in quad. - Xq	/
Subtrans. in quadratura - X" q	/
Di sequenza inversa - X2	/
Di sequenza zero - X0	/
COSTANTI DI TEMPO	
Transitoria - T'd	/
Subtransitoria - T" d	/
A vuoto - T'do	/
Unidirezionale - Ta / Armature - Ta	/
Rapporto di corto-circuito Kcc	/
Grado di Protezione IP	IP 23
Portata aria di raffreddamento	/
Accoppiamento - Cuscinetti	Diretto J609b - N°1

## SPECIFICHE GENERALI

Capacità serbatoio	20 lt.
Autonomia (75% di PRP)	8.5 h
Batteria avviamento	/
Grado di Protezione IP	IP 23

Potenza acustica LwA (pressione LpA)	99 dB(A) (74 dB(A) @ 7m)
Classe di prestazione	G2

## QUADRO DI COMANDO (AE)

- Avviamento a strappo
- Chiave avviamento e arresto motore
- Rubinetto carburante
- Comando aria
- Indicatore livello carburante
- Contaore
- Voltmetro
- Interruttore magnetotermico
- Prese d'uscita: 1x 400V 16A 3P+N+T CEE  
1x 230V 16A 2P+T CEE
- Morsetto di terra (PE)

## QUADRO DI COMANDO (AE CON GFI)

- Avviamento a strappo
- Chiave avviamento e arresto motore
- Rubinetto carburante
- Comando aria
- Indicatore livello carburante
- Contaore
- Voltmetro
- Interrut. differenziale-magnetotermico
- Prese d'uscita: 1x 400V 16A 3P+N+T CEE  
1x 230V 16A 2P+T CEE
- Morsetto di terra (PE) / Earth terminal (PE)

# PESO - DIMENSIONI E ACCESSORI

GE 8000 BBT-L



**PESO A SECCO MACCHINA:**  
• 93 Kg

Il gruppo elettrogeno raffigurato può includere accessori opzionali.



**DISEGNO DIMENSIONI**

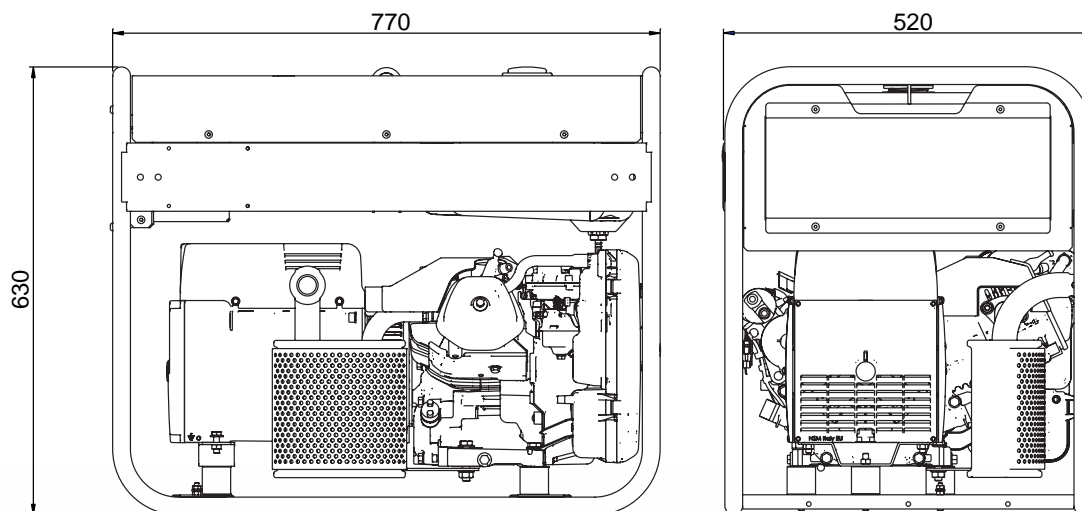

## VERSIONI IN AGGIUNTA ALLE CARATTERISTICHE DI SERIE

### GFI

- Differenziale

### ACCESSORI A RICHIESTA

- Kit messa a terra
- Carrello traino manuale CTL8000L

### VERSIONI DISPONIBILI

CL1Q9001	<b>400V/230V - STANDARD</b> 1x400V 16A CEE - 1x230V 16A CEE
CL1Q9001R	<b>400V/230V - GFI</b> 1x400V 16A CEE - 1x230V 16A CEE

## INFORMAZIONI GENERALI

### CONFORMITÀ MACCHINE A DIRETTIVE CE E NORME

2006/42/CE (Direttiva Macchine)  
2014/35/UE (Direttiva Bassa Tensione)  
2014/30/UE (Direttiva Compatibilità Elettromagnetica)  
ISO 8528 (Reciprocating internal combustion engine driven alternating current generating sets)



ISO 9001:2015 - Cert. 0192

### GARANZIA

Tutti i dispositivi sono coperti dalla garanzia del produttore.

Documento non contrattuale. Specifiche soggette a modifiche senza preavviso.

© MOSA - Viale Europa, 59 - 20047 Cusago (Milano) - Italy - phone +39-0290352.1 - fax + 39-0290390466 E-mail: export@mosa.it Web site: www.mosa.it

